

FM/MW/LW Compact Disc Player

CD-проигрыватель с встроенным FM/MW/LW-тюнером

Установка/Подсоединение Встановлення/Підключення

CDX-GT447UE
CDX-GT440U

©2009 Sony Corporation Printed in Thailand

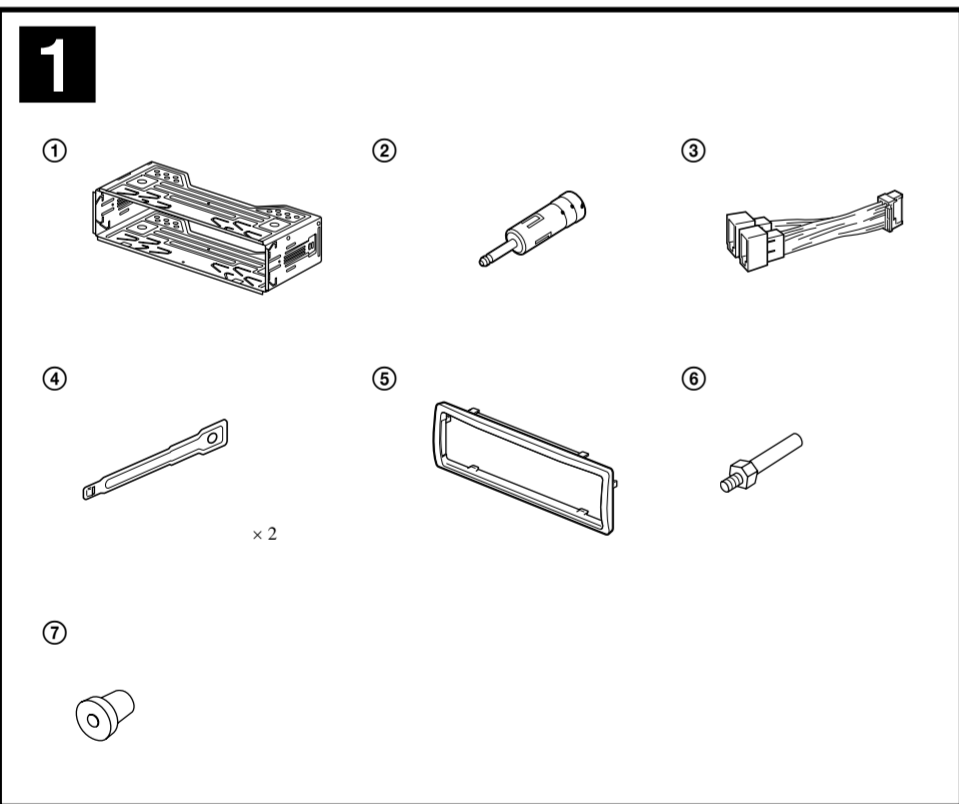
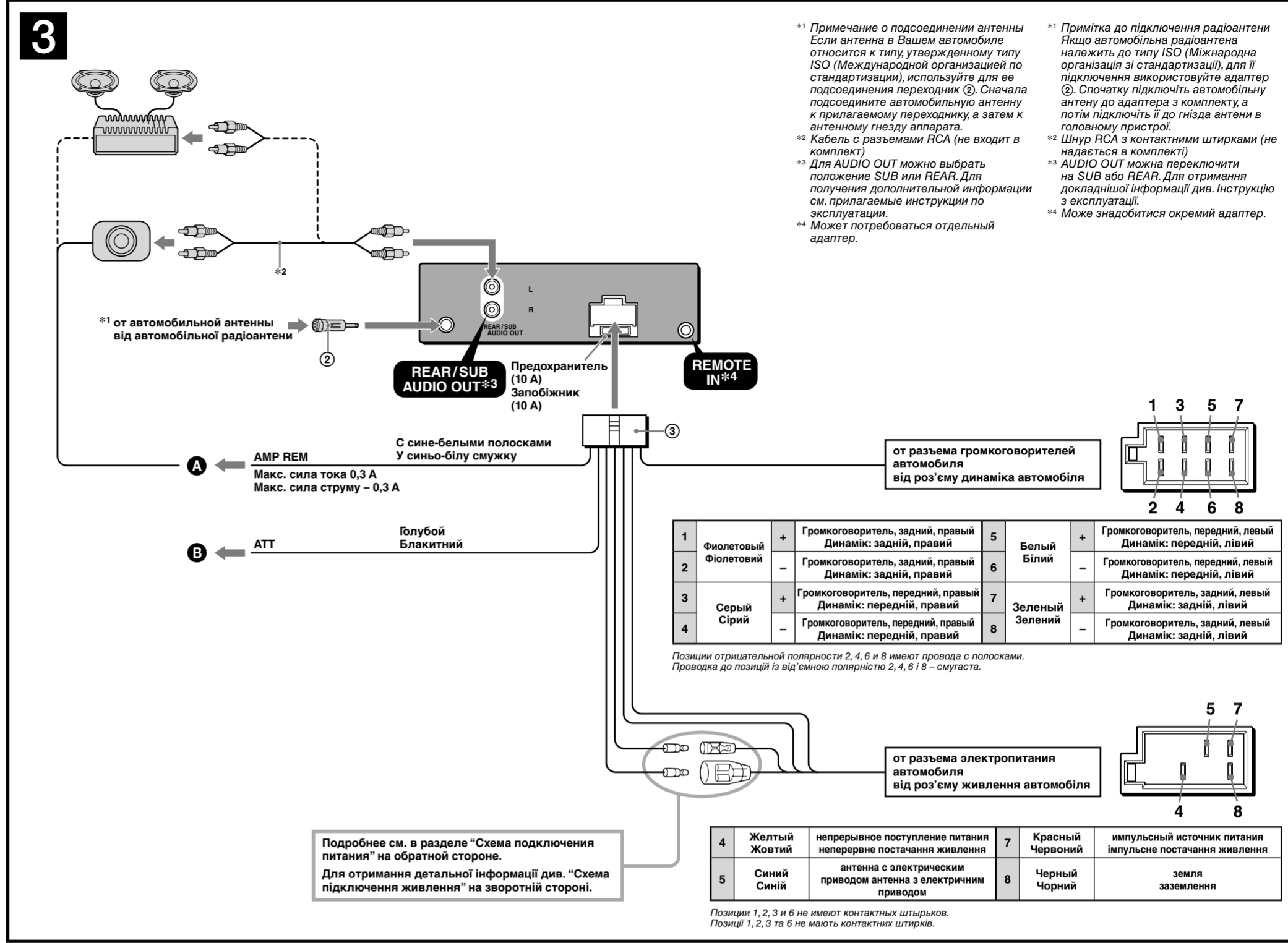
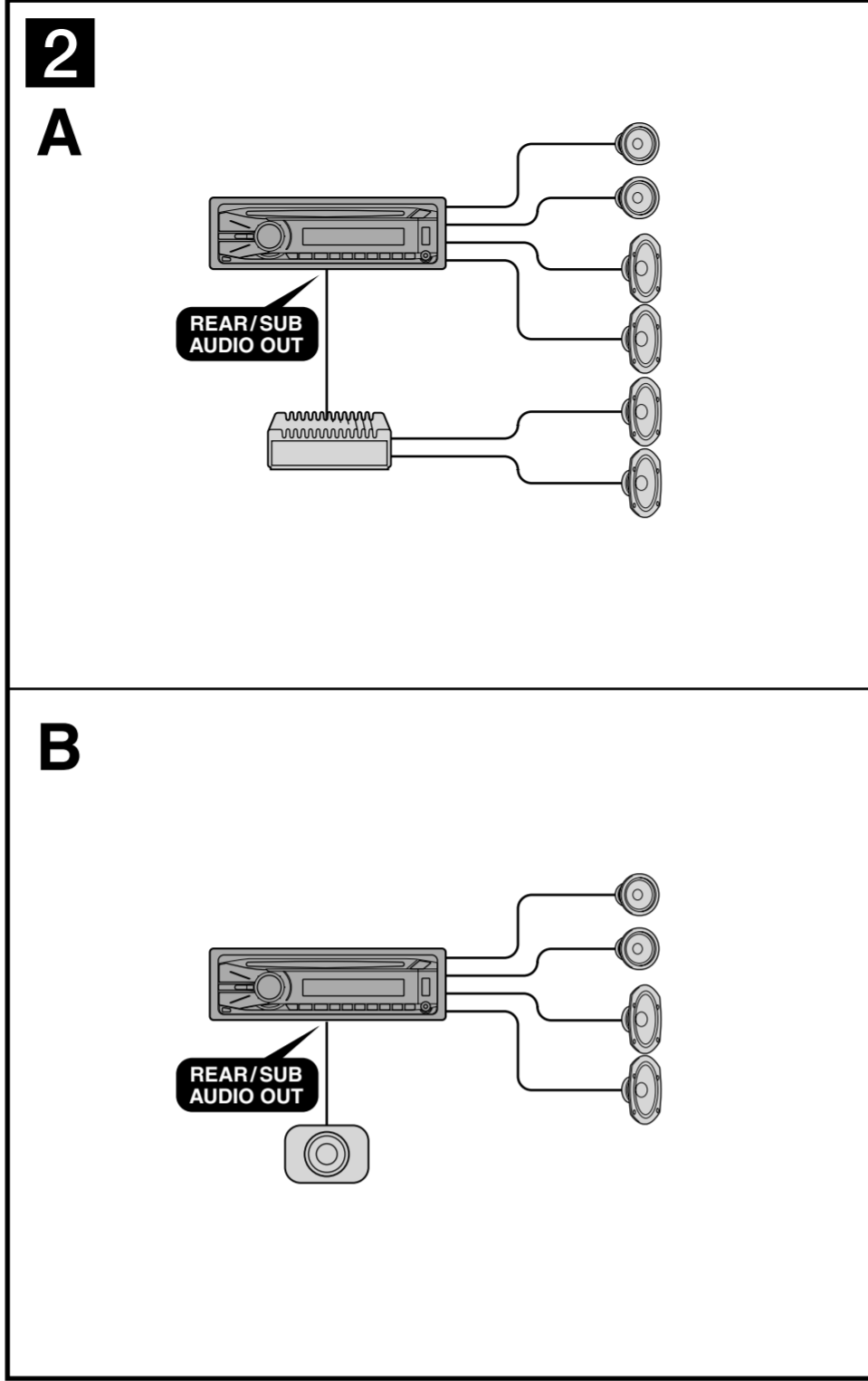

Оборудование, фигурирующее в иллюстрациях (не входит в комплект)
Обладання, зображене на малюнках (не надається в комплекті)

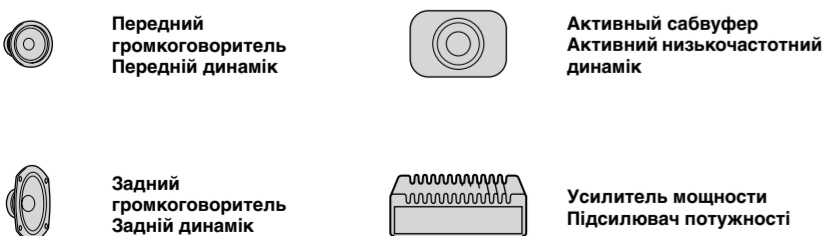

Внимание

- Данный аппарат для подключения только к аккумулятору 12 В постоянного тока с отрицательным заземлением.
- Не допускайте попадания проводов под винты или между подвижными деталями (например, между направляющими сидений).
- Перед выполнением соединения выключите зажигание автомобиля во избежание короткого замыкания.
- Сначала подсоедините соединительный кабель питания (3) к аппарату и громкоговорителям, а затем к контактам внешнего источника питания.
- Подведите все провода заземления к одной точке заземления.
- В целях безопасности обязательно изолируйте все свободные неподсоединенные провода изоляционной лентой.
- При подключении этого аппарата вместе с другими стереокомпонентами номинальное значение силы тока в контуре питания автомобиля должно превышать суммарное значение силы тока, указанное на предохранителях всех компонентов.
- Если номинальное значение силы тока в контуре питания автомобиля недостаточно высокое, подсоедините аппарат напрямую к аккумулятору.

Перечень деталей 1

- Цифры в списке соответствуют шифрам, упоминаемым далее в данной инструкции.
- Кронштейн (1) и защелка манжета (2) прикреплены к аппарату до поставки. Прежде чем устанавливать устройство, снимите кронштейн (1) с аппарата с помощью ключей для демонтажа (4). Дополнительную информацию см. в разделе "Снятие защитной манжеты и кронштейна (4)" на обратной стороне страницы.
- Сохраните ключи для демонтажа (4) для использования в будущем, так как они также требуются при демонтаже аппарата из машины.

Внимание
Обращайтесь с кронштейном (1) осторожно, чтобы не повредить пальцы.

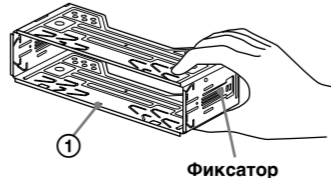

Примечание

Перед установкой убедитесь, что фиксаторы по обеим сторонам кронштейна (3) загнаты внутрь на 2 мм. Если фиксаторы находятся в прямом положении или выгнуты наружу, аппарат не удастся надежно установить, и он может выпасть.

Пример подсоединения 2

- Прежде чем подключать аппарат к усилителю, обязательно подсоедините провод заземления (желтого).
- Звуковой сигнал будет воспроизводиться только в том случае, если используется встроенный усилитель.

Схема подсоединения 3

- Подключение к входу AMP REMOTE IN дополнительного усилителя мощности. Этот вариант подключения используется только для усилителей. Подключение любой другой системы может привести к повреждению аппарата.
- Не пытайтесь подсоединить громкоговорители параллельно.
- Подсоединять можно только пассивные громкоговорители. Подсоединение активных громкоговорителей (со встроенным усилителем) к гнездам для громкоговорителей может привести к повреждению аппарата.
- Во избежание неправильной работы аппарата не используйте встраиваемые в автомобиль провода громкоговорителей, если используется общий отрицательный провод (-) для правого и левого громкоговорителей.
- Не подсоединяйте друг к другу провода громкоговорителей аппарата.

Предостережение

Если Вы используете антенну с электрическим приводом без релейного блока, подсоединение этого аппарата посредством прилагаемого провода питания (3) может привести к повреждению антенны.

- При выключении плейера, а также использовании функции AF (Альтернативные частоты) или TA (Сообщения о текущей ситуации на дорогах) по проводу питания приемной антенны (синий) подается +12 В постоянного тока.
- Если на заднем/боковом стекле автомобиля установлена встроенная антенна диапазона FM/MW/LW, подсоедините провод управления антенной с электрическим приводом (синий) или провод питания аппарата (красный) к клемме питания существующего усилителя антенны. Чтобы получить дополнительные сведения, обратитесь к своему дилеру.
- Антенна с электрическим приводом, не снабженная релейным блоком, с этим аппаратом использоваться не может.

Подсоединение для поддержки памяти

Когда к аппарату подсоединен желтый электрический провод, блок памяти будет постоянно получать питание даже при выключенном зажигании.

Примечания относительно подсоединения громкоговорителей

- Прежде чем подсоединять громкоговорители, выключите аппарат.
- Используйте громкоговорители с полным сопротивлением 4 - 8 Ом, обладающие способностью принимать достаточно мощный сигнал. В противном случае они могут быть повреждены.
- Не подсоединяйте контактные гнезда громкоговорителей к шасси автомобиля и не соединяйте гнезда правого громкоговорителя с гнездами левого.
- Не подключайте провод заземления аппарата к отрицательному (-) контакту громкоговорителя.
- Не пытайтесь подсоединить громкоговорители параллельно.
- Подсоединять можно только пассивные громкоговорители. Подсоединение активных громкоговорителей (со встроенным усилителем) к гнездам для громкоговорителей может привести к повреждению аппарата.
- Во избежание неправильной работы аппарата не используйте встраиваемые в автомобиль провода громкоговорителей, если используется общий отрицательный провод (-) для правого и левого громкоговорителей.
- Не подсоединяйте друг к другу провода громкоговорителей аппарата.

Примечание относительно подсоединения
Если громкоговоритель и усилитель подсоединены неправильно, на дисплее отобразится надпись "FAILURE". В этом случае проверьте правильность подсоединения громкоговорителя и усилителя.

Увага!

- Этот прибор разработано только для работы с напряжением постоянного 12 В из заземления от свинцового аккумулятора.
- Запрещается попадание проводов под винты или между подвижными деталями (например, поручча сиденья).
- Перед встраиванием подключите выключатель зажигания автомобиля, чтобы избежать короткого замыкания.
- Подключите кабель живления (3) до прибора та динамик перед того подключением до дополнительного роз'єму живлення.
- Подключите все заземленные кабели до одной точки заземления.
- Переконайтеся в тому, що будь-які вільні невідключені кабелі ізольовано відповідною ізольовуючою стрічкою для забезпечення безпеки.

Примечания относительно подсоединения
Если громкоговоритель и усилитель подсоединены неправильно, на дисплее отобразится надпись "FAILURE". В этом случае проверьте правильность подсоединения громкоговорителя и усилителя.

Список деталей 1

- Цифры в списке соответствуют цифрам в инструкциях.
- Кронштейн (1) и защелка манжета (2) прикрепляются к прибору перед комплектацией. Перед установлением прибором скрывается демонтажными ключами (4), чтобы снять кронштейн (1) и защелку манжета (2) с прибора. Для получения дополнительной информации див. «Вид'єднання захисної манжети та кронштейна (4)» на зворотному боці інструкції.
- Збережіть на майбутнє ці демонтажні ключі (4), оскільки вони потрібні для зняття пристрою з автомобіля.

Увага!
Тримайте кронштейн (1) обережно, щоб уникнути пошкодження пальців.

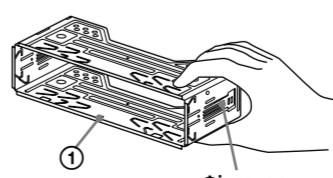

Примечание

Перед установлением переключитесь, что фиксаторы с обеих сторон кронштейна (3) загнаты внутрь на 2 мм. Если фиксаторы не загнаны или они находятся зовні, пристрій не буде встановлено належним чином і він може випасти.

Приклад подключения 2

- Прежде подключения динамик выключите прибор.
- Используйте динамики с полным опором 4 до 8 Ом и с выделенной прутковийкою живлення, щоб уникнути їх пошкодження.
- Не подключайте роз'єми динамиків до корпусу автомобіля і не з'єднуйте роз'єми правого і левого динамиків.
- Не подключайте заземленный кабель цього пристрою до від'єдного (-) роз'єму динамиків.
- Не намагайтесь подключить динамики параллельно.
- Подключайте лишь пассивные динамики. Подключення активних динамиків (із вбудованим підсилювачем) до роз'ємів динамиків може пошкодити пристрій.
- Щоб уникнути несправної роботи пристрою, не використовуйте вбудований кабель динамиків, встановлений в автомобілі, якщо пристрій використовує спільно негативний (-) кабель для правого та левого динамиків.
- Не подключайте кабелі динамиків пристрою один до одного.

Схема подключения 3

- Для AMP REMOTE IN дополнительного усилителя мощности. Этот вариант подключения используется только для усилителей. Подключение любой другой системы может привести к повреждению аппарата.
- Не пытайтесь подсоединить громкоговорители параллельно.
- Подсоединять можно только пассивные громкоговорители. Подсоединение активных громкоговорителей (со встроенным усилителем) к гнездам для громкоговорителей может привести к повреждению аппарата.
- Во избежание неправильной работы аппарата не используйте встраиваемые в автомобиль провода громкоговорителей, если используется общий отрицательный провод (-) для правого и левого громкоговорителей.
- Не подсоединяйте друг к другу провода громкоговорителей аппарата.

Увага!

Якщо антенна з електроприводом не має релейної стійки, підключення цього пристрою за допомогою кабелю живлення з комплекту (3) може пошкодити антену.

Примечание

- Кабель живлення антенною з електроприводом (синий) постачає +12 В постійної напруги за замкнення тонура або під час активації функції AF (Alternative Frequency) (альтернативна частота) або TA (Traffic Announcement) (повідомлення про ситуацію на дорогах).
- Якщо ваш автомобіль оснащено вбудованою антеною FM/MW/LW на задньому/боковому склі, підключіть кабель керування антеною (синий) або додатковий кабель живлення живлення (красний) до роз'єму живлення наявного антенного підсилювача. Для отримання детальної інформації зверніться до свого дилера з продажу.
- Антену з електроприводом без релейної стійки не можна використовувати з цим пристроєм.

Подключения запямятувальної системи

Якщо підключено жовтий кабель постачання живлення, живлення завжди постачатиметься до запямятувальної схеми навіть за вимкненого запалення.

Примечание

- Прежде подключения динамик выключите прибор.
- Используйте динамики с полным опором 4 до 8 Ом и с выделенной прутковийкою живлення, щоб уникнути їх пошкодження.
- Не подключайте роз'єми динамиків до корпусу автомобіля і не з'єднуйте роз'єми правого і левого динамиків.
- Не намагайтесь подключить динамики параллельно.
- Подключайте лишь пассивные динамики. Подключення активних динамиків (із вбудованим підсилювачем) до роз'ємів динамиків може пошкодити пристрій.
- Щоб уникнути несправної роботи пристрою, не використовуйте вбудований кабель динамиків, встановлений в автомобілі, якщо пристрій використовує спільно негативний (-) кабель для правого та левого динамиків.
- Не подключайте кабелі динамиків пристрою один до одного.

Примечание

Якщо динамик і підсилювач не підключено належним чином, на дисплей відобразиться "FAILURE" (помилка). У такому випадку переконайтеся, що динамик і підсилювач підключено належним чином.

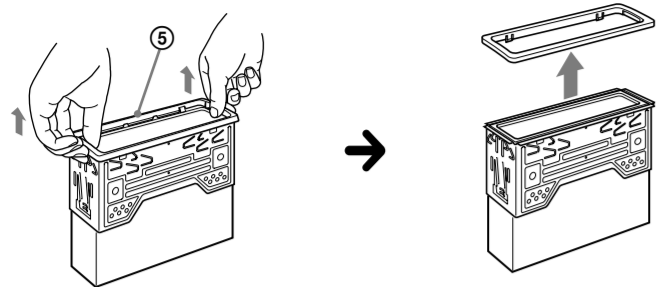
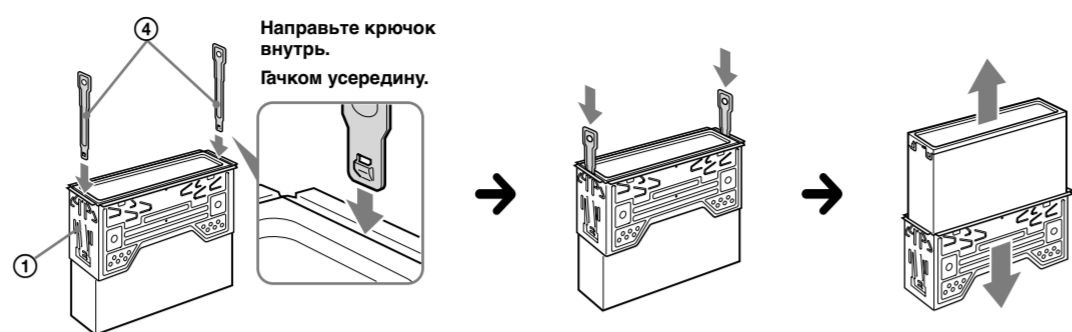
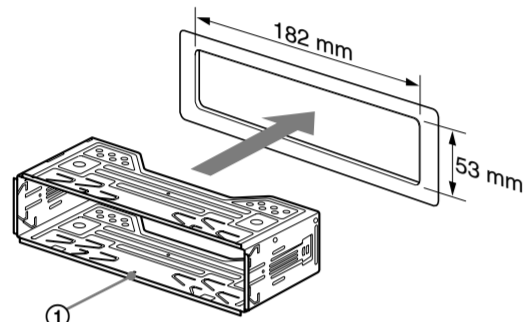
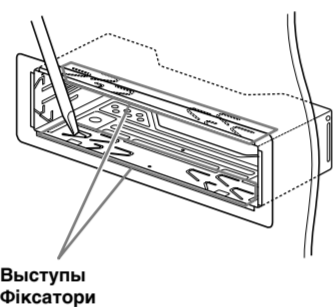
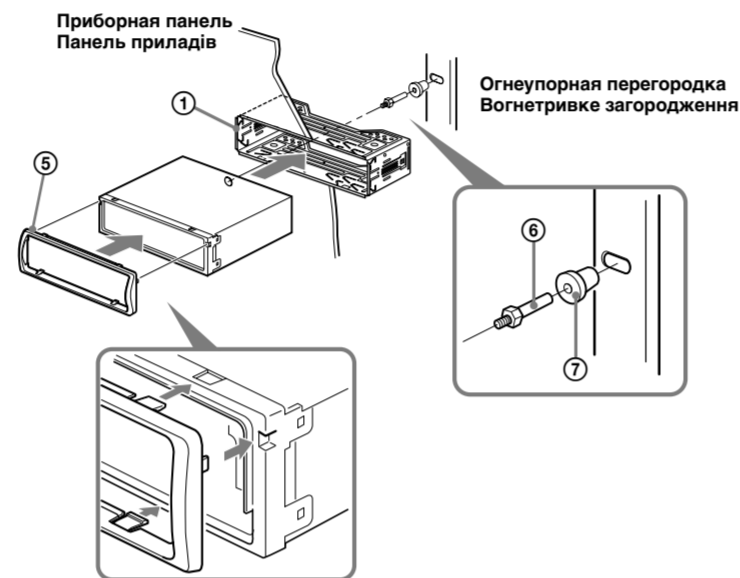
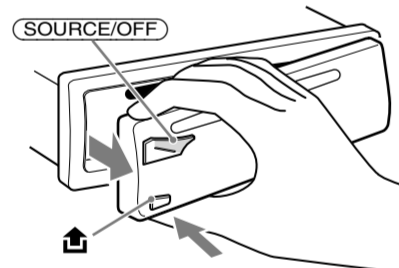
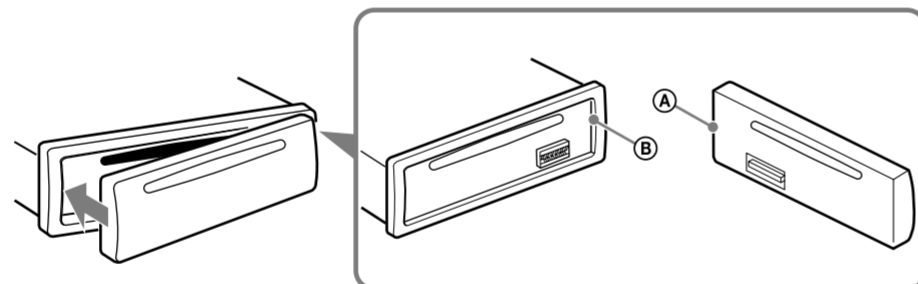
4 1**2****5 1****2****3****6 A****B****Меры предосторожности**

- Место для установки аппарата выберите тщательно, чтобы он не мешал управлению автомобилем.
- Не устанавливайте аппарат там, где он будет подвержен воздействию пыли, грязи, чрезмерной вибрации или высоких температур, например в местах, попадающих под прямые солнечные лучи или находящихся вблизи вентиляционных решеток обогревателей.
- В целях обеспечения надежной и безопасной установки используйте лишь входящие в комплект монтажные детали.

Допустимый угол установки

Установите аппарат под углом не более 45°.

Снятие защитной манжеты и кронштейна 4**Перед установкой аппарата снимите с него защитную манжету ④ и кронштейн ①.**

- 1 Снятие защитной манжеты ④.** Снимите защитную манжету ④, зацепив ее за край.
- 2 Снятие кронштейна ①.**
 - ① Вставьте одновременно до щелчка оба ключа для демонтажа ② между аппаратом и кронштейном ①.
 - ② Потяните кронштейн ① вниз, а аппарат - вверх, чтобы отделить одно от другого.

Пример установки 5**Установка аппарата в приборной панели**

- Примечания**
- При необходимости отогните эти выступы наружу, чтобы обеспечить плотную подгонку (B-2).
 - Убедитесь, что 4 фиксатора, расположенные на защитной манжете ④, надежно вставлены в отверстия на аппарате (B-3).

Порядок снятия и установки передней панели 6**Перед установкой аппарата снимите с него переднюю панель.****6-A Снятие панели**

Прежде чем снимать переднюю панель, обязательно нажмите и удерживайте (SOURCE/OFF). Нажмите кнопку B, затем снимите панель, потянув ее на себя.

6-B Установка панели

Сначала присоедините часть A передней панели к части B аппарата, как это показано на иллюстрации, а затем вдвиньте в паз левую часть панели до легкого щелчка.

Внимание. Если в замке зажигания нет положения ACC

Задайте функцию автоматического выключения. Для получения дополнительной информации см. прилагаемые инструкции по эксплуатации. После выключения аппарата его питание будет автоматически отключено в установленное время, что предотвращает разрядку аккумулятора.

Если функция автоматического выключения не задана, то при каждом выключении зажигания нажмите и удерживайте кнопку (SOURCE/OFF) до тех пор, пока дисплей не погаснет.

Кнопка RESET

Когда установка и подсоединения будут закончены, обязательно нажмите кнопку RESET с помощью шариковой ручки и т.п., предварительно сняв переднюю панель.

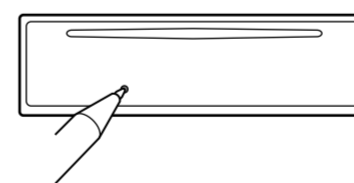
**Заходи безпеки**

- Уважно виберіть місце для встановлення, щоб пристрій не перешкодив нормальному керуванню автомобілем.
- Уникайте встановлення пристрою у місцях, що піддаються впливу пилу, бруду, надмірної вібрації або високої температури, наприклад у місцях, на які падає пряме сонячне проміння, або біля вентиляційних отворів обігрівача.
- Для безпечного та надійного встановлення використовуйте монтажні обладнання тільки з комплексу поставки.

Регулювання кута встановлення

Відрегулюйте кут встановлення таким чином, щоб він був не більше 45°.

Від'єднання захисної манжети та кронштейна 4**Перед встановленням аппарата від'єднайте захисну манжету ④ та кронштейн ① від аппарата.**

- 1 Від'єднання захисної манжети ④.** Захопіть обидва краї захисної манжети ④, а потім витягніть її.
- 2 Від'єднання кронштейна ①.**
 - ① Вставте обидва демонтажні ключі ② разом між аппаратом і кронштейном ①, доки не пролунає клацання.
 - ② Потягніть кронштейн ① донизу, а потім потягніть виріб догори, щоб роз'єднати їх.

Приклад встановлення 5**Встановлення в панель приладів**

- Примітки**
- Якщо потрібно, вигніть ці выступи назовні, щоб забезпечити щільну фіксацію (B-2).
 - Переконайтеся, що 4 фіксатори на захисній манжеті ④ належним чином встановлені в отвори, наявні в апараті (B-3).

Порядок від'єднання і приєднання передньої панелі 6**Перед встановленням аппарата від'єднайте передню панель.****6-A Для від'єднання**

Перш ніж від'єднати передню панель, обов'язково натисніть і утримуйте кнопку (SOURCE/OFF). Натисніть кнопку B і потягніть панель до себе.

6-B Для приєднання

З'єднайте частину A передньої панелі з частиною B пристрою, як показано на ілюстрації, і натискайте на ліву сторону, доки панель, клацнувши, не стане на місце.

Увага. Якщо у замку запалювання автомобіля немає положення ACC

Обов'язково налаштуйте функцію автоматичного вимкнення. Для отримання детальної інформації див. інструкції з експлуатації, які постачаються в комплекті. Після вимкнення пристрою він автоматично вимкне живлення у встановлений час, що запобігає витраті заряду аккумулятора. Якщо функцію автоматичного вимкнення не встановлено, після кожного вимкнення запалювання натискайте та утримуйте (SOURCE/OFF), доки не зникне зображення на дисплеї.

Кнопка RESET

Коли встановлення і підключення будуть завершені, обов'язково натисніть кнопку RESET за допомогою кулькової ручки тощо, заздалегідь від'єднавши передню панель.

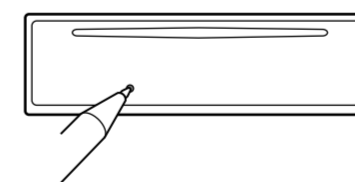
**Схема подключения питания**

В разных автомобилях могут использоваться разные дополнительные разъемы питания. Чтобы убедиться в правильности подсоединения, обратитесь к схеме подключения дополнительного разъема питания Вашего автомобиля. Есть три основных типа (как показано на рисунке ниже). Возможно, Вам придется поменять местами подключение красного и желтого проводов в соединительном кабеле питания стереосистемы. После проверки правильности подключения в разъемах подключите аппарат к электропитанию автомобиля. Если у Вас есть какие-либо вопросы или проблемы, связанные с подключением аппарата, которые не рассматриваются в настоящем руководстве, обратитесь за советом к дилеру автомобильной фирмы.

Схема підключення живлення

Додоміжний роз'єм живлення може бути різним залежно від автомобіля. Перевірте схему допоміжного роз'єму живлення у своєму автомобілі, щоб впевнитися у правильності з'єднань. Існує три основні типи (показано нижче). Може знадобитися поміняти місцями положення червоного і жовтого дротів у кабелі живлення автомобільної стереосистеми. Після перевірки правильності підключення в роз'ємах, підключіть пристрій до електроживлення автомобіля. Якщо виникли запитання або проблеми з пристроєм, не описані в цій інструкції, зверніться за допомогою до дилера автомобільної компанії.

Додатковий роз'єм живлення

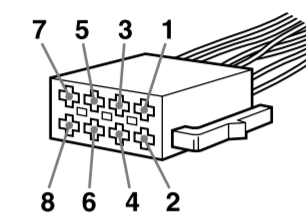
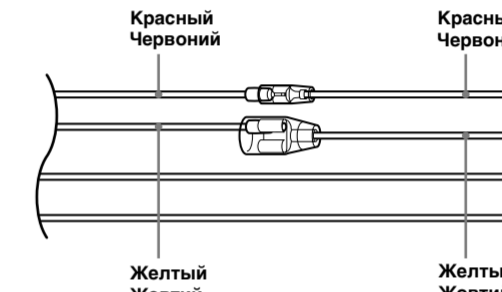
**a**

| | | | | | |
|---|---------------|---|---|------------------|---|
| 4 | Желтый Жовтий | непрерывное поступление питания непрерывное постачання живлення | 7 | Красный Червоный | импульсный источник питания импульсне постачання живлення |
|---|---------------|---|---|------------------|---|

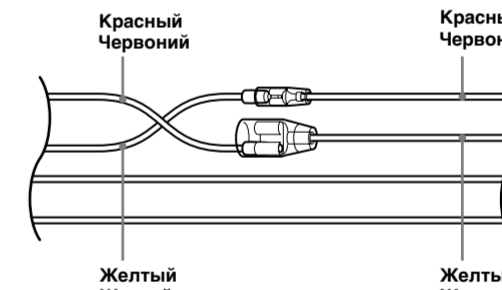
b

| | | | | | |
|---|---------------|---|---|------------------|---|
| 4 | Желтый Жовтий | импульсный источник питания импульсне постачання живлення | 7 | Красный Червоный | непрерывное поступление питания непрерывное постачання живлення |
|---|---------------|---|---|------------------|---|

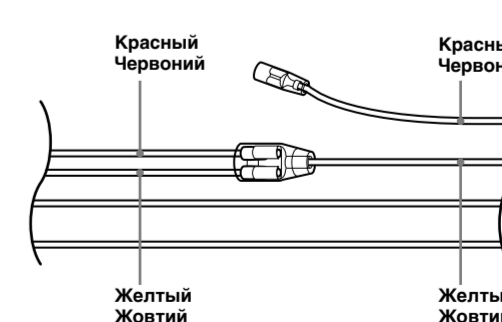
cавтомобиль не имеет положения ACC
автомобіль не має положення ACC